

SD 17MS

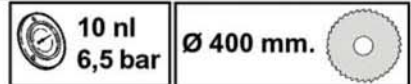

Manuelle Gehrungssäge mit absteigendem Sägeblatt und Neigung der Schneideinheit bis 45° (Links und Rechts) und manuelles Schwenken bis 45° (nach Links) in Bezug auf die vertikale Achse. Mit pneumatischen Spannungen ausgestattet.



SD 17 MS

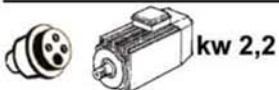

SD 17S

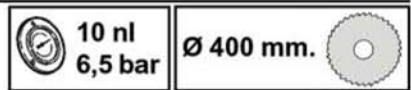

Ölpneumatische Gehrungssäge mit automatischem Sägevorschub und absteigendem Sägeblatt. Neigung der Schneideinheit bis 45° (Links und Rechts) und manuelles Schwenken bis 45° (nach Links) in Bezug auf die vertikale Achse. Mit pneumatischen Spannungen ausgestattet.



SD 17 S

Liste des Ausstattungsmaterials SD 17MS - SD 17S:

- HM Sägeblatt Ø 400 mm für Aluminium und PVC (1 Stk.)
- Doppelspannungen vertikal
- Doppelspannungen horizontal
- Sägeblattschutz mit Späneabsaugungsöffnungen, Außendurchmesser Ø 90 mm
- Kühlanlage des Blattes mit Venturi-Effekt
- Blaspistole mit Spirale
- Verpackung mit Schutzplastikfolie
- Betriebs- und Wartungsanleitung und Ersatzteilkatalog
- Serviceschlüssel

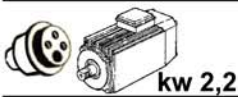

SD17MS-SD17S



KOPFNEIGUNG

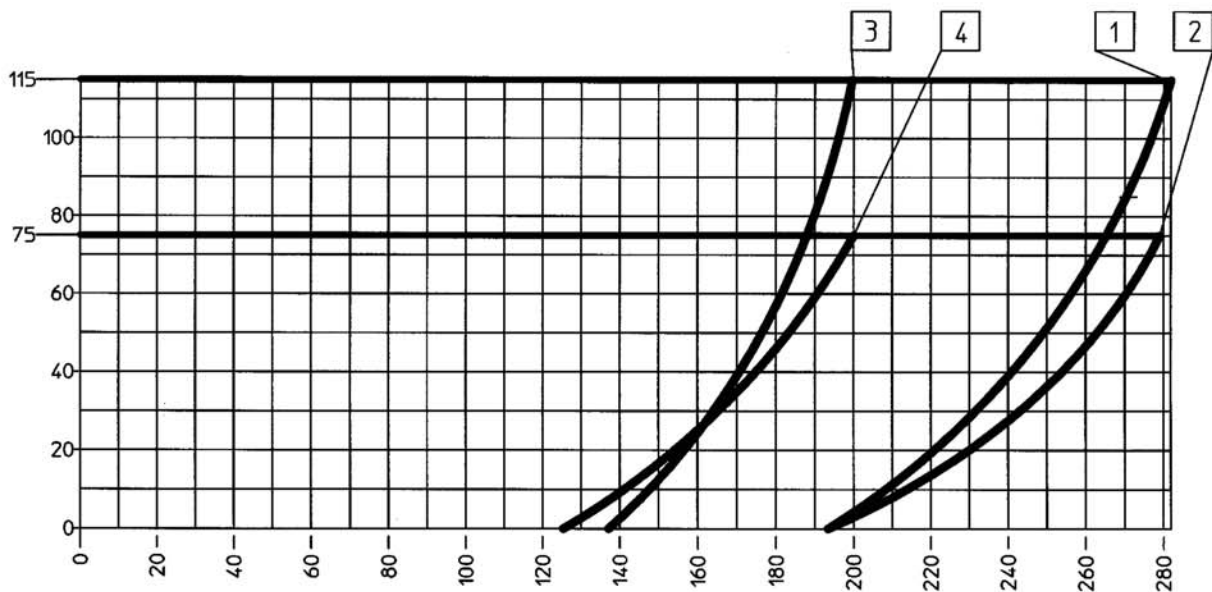
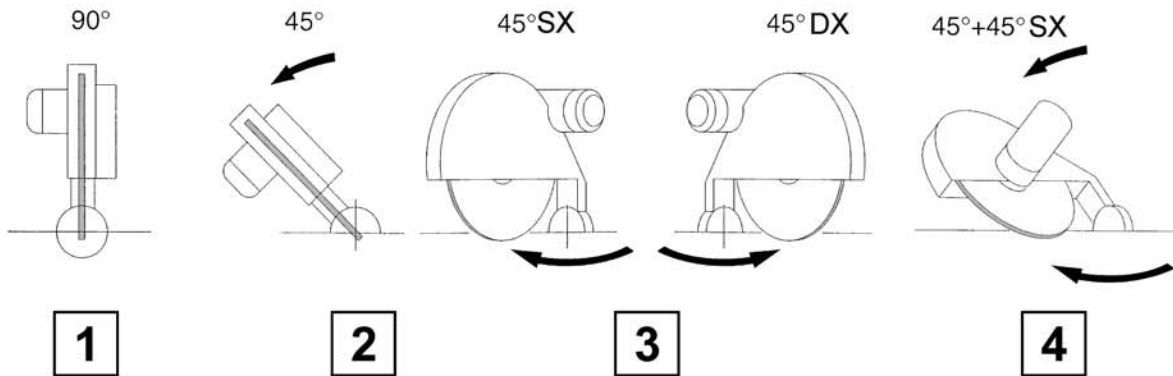

GEWICHT UND MAßE DER VERPACKUNG

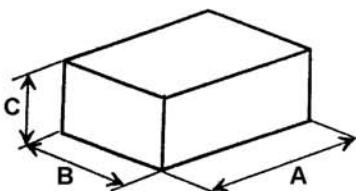

SD 17S - SD 17MS				
Model	A	B	C	Kg
SD 17S	1050	850	1550	180
SD 17MS	1050	850	1700	180