

WP BF4 M



SCHWEISSRAUPEN-VERPUTZAUTOMAT

Zum automatischen Abstechen der Schweißraupen von Kunststoff-Fensterprofilen an Ober- und Unterplanflächen in einem Arbeitsgang.
 Rahmen/Flügel Profil-Anerkennungssystem
 Verputzen des Außenseite der Ecke durch Fräseinheit.
 Verputzen der Innenseite der Ecke durch 2 senkrechten Messern
 Die Maschine ermöglicht die Einstellung von 4 Frässpindeln für das Verputzen der Außenecke
 Jeder Arbeitsgang kann eingeschaltet oder auch ausgeschaltet sein.
 Selbsttätiger Anlauf des Verputzablaufes durch Erfassungssystem beim Legen des Rahmens in der Maschine.
 Selbsttätige Einstellung den Spannzylindern laut der Höhe des Profils.
 Gleitende Bewegungen auf gehärteten/geschliffenen Achsen und Kugellager, ohne Verschleiss.
 Alle Verschiebungsgeschwindigkeiten sind regulierbar.



WP BF4 M

Liste des Ausstattungsmaterials:

- Messer zum Verputzen der oberen und unteren Planflächen.
- Senkrechten Messer zum Verputzen der oberen/unteren Innenfläche des Profils
- 4 Stk. Frässpindel
- 1 Paar Profil-Unterstützungsärme
- Filter-/Reduzierer-Schmiervorrichtung für Pneumatikanlage.
- Satz SSC- Distanzstücke zur Montage der Fräsern.
- Blaspistole mit 6 meter Rohr.
- Verpackung mit Schutzplastikfolie
- 1-Liter Kanister Schmieröl für die Pneumatikanlage.
- Betriebs- und Wartungsanleitung + Ersatzteilkatalog.
- Dienstschlüssel

GEWICHT UND MAßEN DER VERPACKUNG

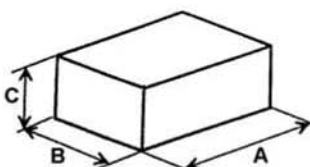

WP BF4 M				
Model	A	B	C	Kg
WP BF4 M	1800	1100	1750	700

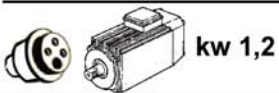

WP BF4 M



STANDARD BEARBEITUNGSMÖGLICHKEITEN

- 1 4 Stk. Fräswellen
- 2 Oberes Messer zum Verputzen der Schweissnaht.
- 3 Unteres Messer zum Verputzen der Schweissnaht.
- 4 Senkrechter Messer zum Verputzen der oberen Innenfläche des Profils
- 5 Senkrechter Messer zum Verputzen der unteren Innenfläche des Profils

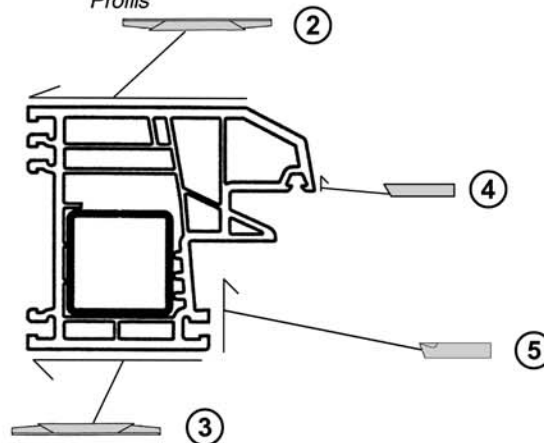
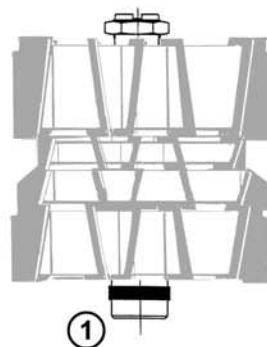

ZUSÄTZLICHE BEARBEITUNGSMÖGLICHKEITEN

- 1 D290 – Ausrüstung für die Montage der Fräsern mit Durchmesser mehr als 220mm – max. 290mm.
- 2 FH180 – Verlängerung für Frässpindel für Bearbeitungshöhe mehr als 100mm.
- 3 SIO – Ausrüstung zum verputzen der von oben geneigten Innenflächen
- 4 4PS – Arretiervorrichtung des oberen senkrechten Messers, regulierbar auf 4 Höhen
- 5 SIU – Ausrüstung zum Verputzen der von Unten geneigten Innenflächen

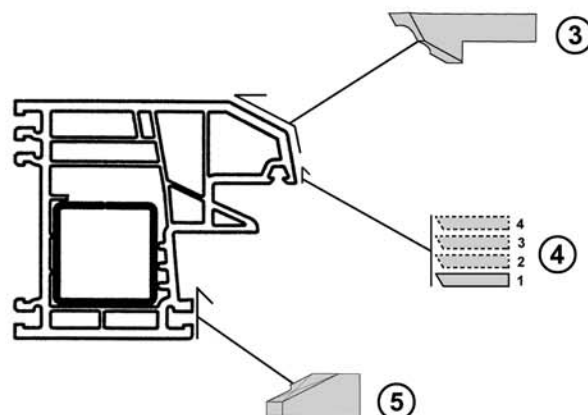
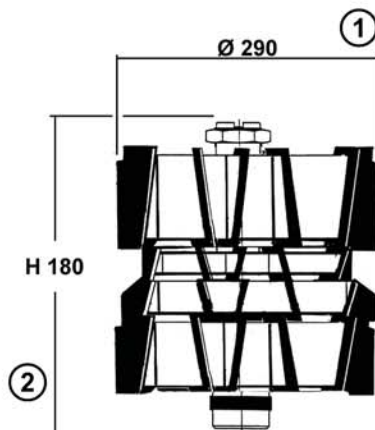

WP BF4 M

Codice
Artikelnr 9C2892762



SIU : attrezzo per pulitura piani interni inclinati dal basso
SIU: Ausrüstung z. Verputzen d. v. Unten geneigten Innenflächen

Codice
Artikelnr 3P0025039



D=290 : attrezzo per montaggio fresa
D=290 : Ausrüstung für die Montage der Fräsern

Codice
Artikelnr 9C2892771



4PS : attrezzo arresto coltello vert. Sup. a 4 altezze regolabili
4PS : Arretiervorrichtung des oberen vertikalen Messers, regulierbar auf 4 Höhen

Codice
Artikelnr 9C2892753



FH180 : prolunga per albero portafresa per lavoraz. di profili con altezza mag. 100mm
FH180 : Verlängerung für Fräswelle für Bearbeitungshöhen über 100mm

Codice
Artikelnr 9C2892761



SIO : attrezzo per la pulitura di piani interni inclinati dall'alto
SIO : Ausrüstung z. Verputzen d. v. Oben geneigten Innenflächen

Codice
Artikelnr 9C2892770



ARP : dispositivo supplementare per riconoscimento profili
ARP : Zusätzliche Vorrichtung für die Profilerkennung