

WP OF2 - WP OF4



ECKENPUTZAUTOMAT

Zum automatischen Abstechen der Schweißraupen von Kunststoff-Fensterprofilen an Ober- und Unterplanflächen in einem Arbeitsgang. Rahmen/Flügel Profil-Anerkennungssystem
Verputzen des Außenseite der Ecke durch Fräseinheit.
Die Maschine ermöglicht die Einstellung von 2 Frässpindeln für das Modell WP-OF2 und 4 stk für das Modell WP-OF4
Jeder Arbeitsgang kann eingeschaltet oder auch ausgeschaltet sein. Selbsttätiger Anlauf des Verputzablaufes durch Erfassungssystem beim Legen des Rahmens in der Maschine.
Selbsttätige Einstellung den Spannzylindern laut der Höhe des Profils. Gleitende Bewegungen auf gehärteten/geschliffenen Achsen und Kugellager, ohne Verschleiss.
Alle Verschiebungsgeschwindigkeiten sind regulierbar.



WP OF2 - WP OF4

Liste des Ausstattungsmaterials:

- Messer zum Verputzen der oberen und unteren Planflächen.
- 2 Stk. Frässpindel für Mod. WP-OF2
- 4 Stk. Frässpindel für Mod. WP-OF4
- 1 Paar Profil-Unterstützungsarme
- Filter-/Reduzierer-Schmiervorrichtung für Pneumatikanlage.
- Satz SSC- Distanzstücke zur Montage der Fräsern.
- Blaspistole mit 6 meter Rohr.
- Verpackung mit Schutzplastikfolie
- 1-Liter Kanister Schmieröl für die Pneumatikanlage.
- Betriebs- und Wartungsanleitung + Ersatzteilkatalog.
- Dienstschlüssel

GEWICHT UND MAßEN DER VERPACKUNG

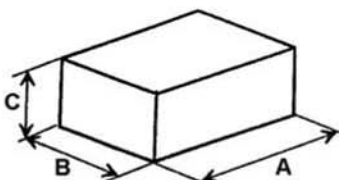

WP OF2 - WP OF4				
Model	A	B	C	Kg
WP OF2	1800	1100	1750	550
WP OF4	1800	1100	1750	600

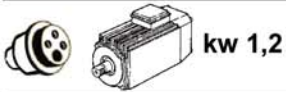

WP OF2 - WP OF4



STANDARD BEARBEITUNGSMÖGLICHKEITEN

- 1 Für WP-OF4 - 4 Stk. Fräswellen und für WP-OF2 - 2 Stk. Fräswellen
- 2 Oberes Messer zum Verputzen der Schweissnaht.
- 3 Unteres Messer zum Verputzen der Schweissnaht.

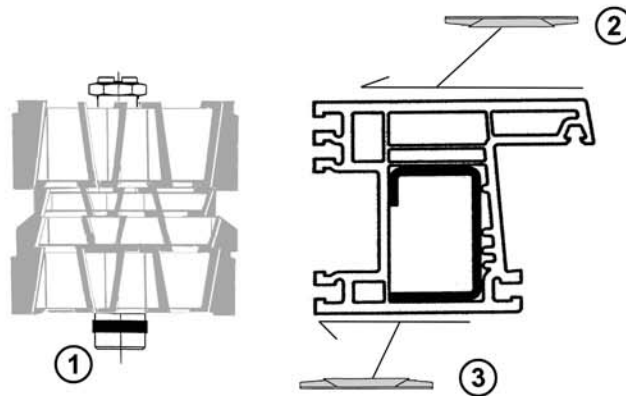

ZUSÄTZLICHE BEARBEITUNGSMÖGLICHKEITEN

- 1 D290 – Ausrüstung für die Montage der Fräsern mit Durchmesser mehr als 220mm – max. 290mm.
- 2 FH180 – Verlängerung für Frässpindel für Bearbeitungshöhen über 100mm.

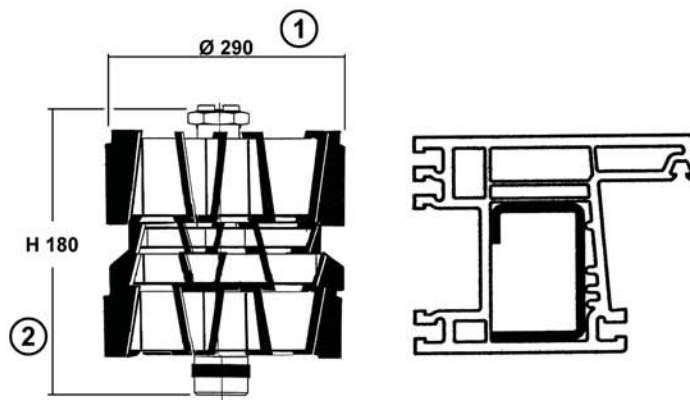

WP OF2-WP OF4-WP OF2B_{BMD}-WP OF4B_{BMD}

Codice
Artikelnr 3P0025039

WP OF2 - WP OF4



D=290 : attrezzo per montaggio fresa
D=290 : Ausrüstung für die Montage der Fräsern

Codice
Artikelnr 9C2892753

WP OF2 - WP OF4
WPOF2BMD-WPOF4BMD



FH180 : prolunga per albero portafresa per lavoraz. di profili
con altezza mag. 100mm
FH180 : Verlängerung für Fräswelle für Bearbeitungshöhen
über 100 mm

Codice
Artikelnr

Codice
Artikelnr

Codice
Artikelnr

Codice
Artikelnr